

# Gestión, Transparencia y Planificación Escolar

Informe de Situación del Consejo Escolar  
de Villa Gesell — Primer Trimestre 2026

# El Registro de Transparencia



# Hacer más con lo que tenemos.

---

El modelo de gestión PRO aplicado a la infraestructura escolar.

## Ingresos del Fondo Compensador Provincial (Ene-Mar 2026)

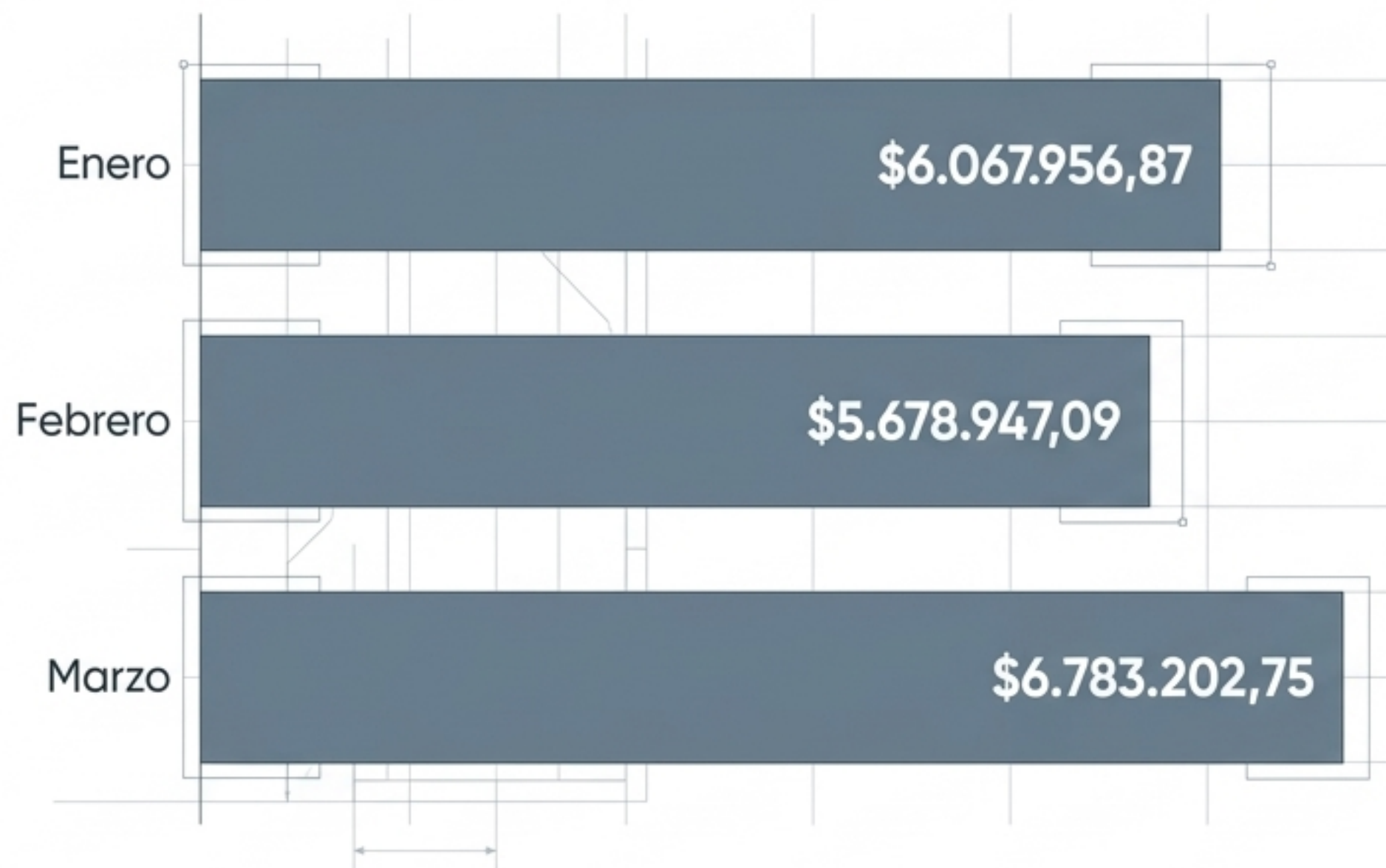

**\$18.530.106,71**

Total gestionado en el trimestre con absoluta trazabilidad.



**207**

Solicitudes de reparación ingresadas por escuelas y consejeros.

**95% de Efectividad**

**195**

Ejecutadas, controladas, facturadas y pagadas al proveedor.



**Transparencia Total:** Las 12 solicitudes pendientes no son por inacción. 6 están agendadas operativamente para abril y 6 fueron derivadas formalmente al Municipio debido a su alto costo estructural.

# **El obstáculo: La caja negra de los fondos municipales.**

---

El Fondo de Financiamiento Educativo Municipal detiene a nuestras escuelas.

# El Libro de la Transparencia

**El municipio recibe 15 veces más fondos para educación que el propio Consejo Escolar.**

**\$18.530.106**

Lo que gestionamos en el Consejo  
(Fondos Provinciales)

**\$291.221.979**

Marzo: \$121.7M

Febrero: \$111.1M

Enero: \$58.2M

Lo que recibió el Municipio  
de Villa Gesell

## El libro de contabilidad de la transparencia

### Lo que exige la Ley (Ordenanza 2632/15)



Informar cada 3 meses al Concejo Deliberante detallando gastos, rubros y proveedores.



Articular los gastos con las necesidades reales dictadas por la UEGD.



Transferir o ejecutar el 40% a favor del Consejo Escolar.



### La Realidad de la Gestión Municipal



Sin informes trimestrales de trazabilidad.



Obras no consensuadas con la UEGD.



Solo se justificaron pagos menores por \$10.8M (Corte de pasto, encendido de calefactores, mantenimiento de calderas).

El 40% del Fondo que exige la  
normativa para nuestras escuelas:

**\$116.488.791,50**

Lo recibido por el Consejo Escolar en este trimestre:

**\$0**

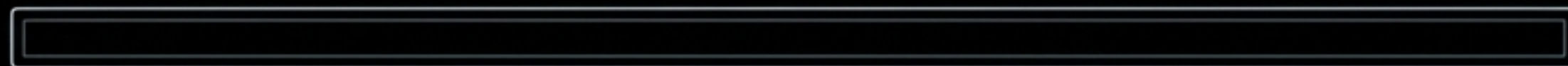



# El costo real: La planificación ignorada.

El dinero retenido no es un número. Son aulas, baños y seguridad.  
Prioridades definidas por la UEGD (Febrero 2026) hoy paralizadas.

## Secundaria N°6

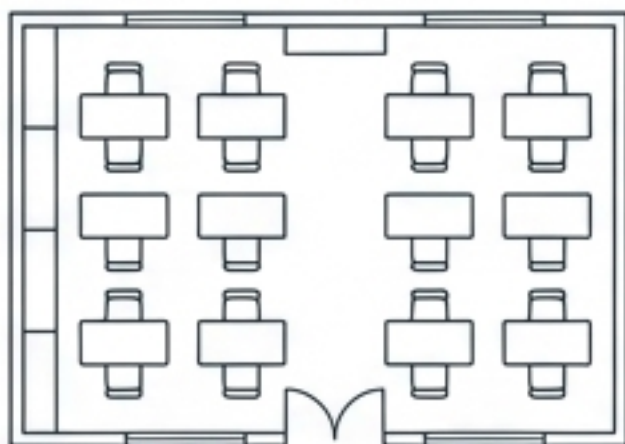

**Diagnóstico:** Alumnos dando clases en el gimnasio.

**Plan:** Construcción de 3 aulas nuevas.

## Jardín N°905

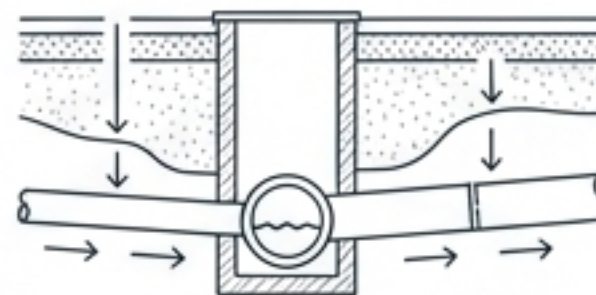

**Diagnóstico:** Las napas se elevan al llover más de 25mm.

**Plan:** Conexión inmediata a la red de cloacas.

## EP N°2

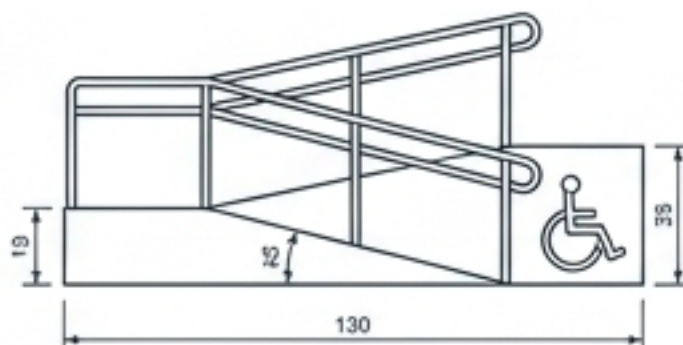

**Diagnóstico:** Falta de accesibilidad para un alumno con dificultad motriz.

**Plan:** Construcción de rampa de acceso.

## EP N°4

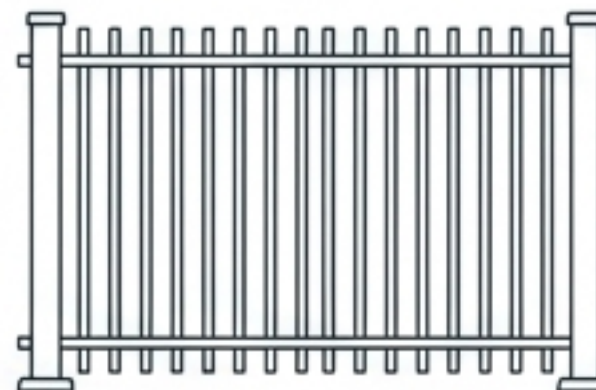

**Diagnóstico:** Ingreso de malvivientes que pernóctan en el sector de entrada.

**Plan:** Colocación de rejas perimetrales.

# El libro de la transparencia



## Esfuerzo de Padres Frenado

Jardín N°901 y N°906.

Las cooperadoras ya compraron los materiales con esfuerzo (Techo JI 901 y Deck JI 906).

El Municipio niega la mano de obra para ejecutarlos.

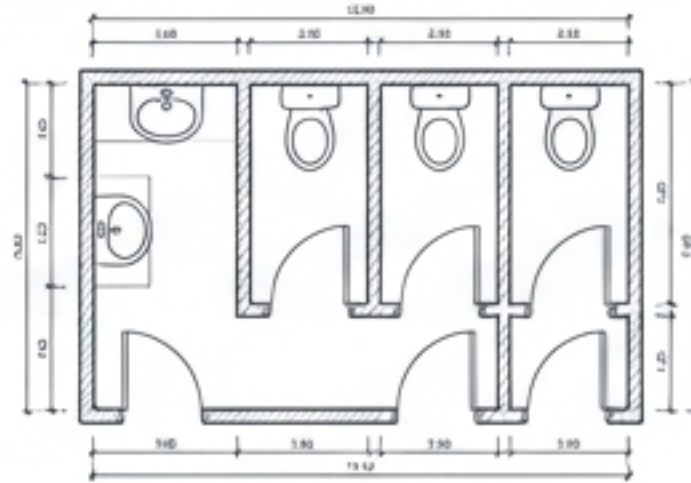

## Infraestructura Básica

EP N°1, EP N°3, EES N°2 y Técnica.

Remodelación integral de núcleos sanitarios postergada.



## Peligro Estructural

EP N°4, EES N°1, EP N°1 y N°2.

Estudiantes expuestos a vidrios astillados en el comedor y graves riesgos por instalaciones eléctricas deficientes.

**Leyes 26206 y 13688: Garantizar el derecho a la educación de quienes transitan nuestras escuelas.**



**Nuestra eficiencia operativa del 95% demuestra que estamos listos para ejecutar las obras hoy mismo.**



**Exigimos la ejecución y transferencia inmediata del 40% del Fondo de Financiamiento Educativo.**